

Instrukcja instalacji

**Bezprzewodowy kontaktron o komunikacji
dwukierunkowej z dodatkowym
wejściem przewodowym**

PG8945

DSC

A Tyco International Company

PG8945**Bezprzewodowa czujka magnetyczna o komunikacji dwukierunkowej z dodatkowym wejściem przewodowym****Opis działania**

PG8945 to bezprzewodowy kontaktron o komunikacji dwukierunkowej pracujący w systemie PowerG. Dodatkowo urządzenie wyposażone jest w wejście przewodowe programowalne jako NO, NC lub EOL. służące do podłączania dodatkowych przewodowych czujek, kontaktronów itp. W przypadku korzystania jedynie z wejścia przewodowego funkcje kontaktronu urządzenia mogą zostać wyłączone bezpośrednio z poziomu centrali alarmowej. Kontaktron oraz wejście dodatkowe traktowane są jako oddzielne urządzenia, chociaż korzystają z tego samego modułu nadawczego. Informacje o naruszeniu danego z wejść wysyłane są za pośrednictwem dwukierunkowego protokołu PowerG. Sabotaż urządzenia aktywowany jest w momencie zdjęcia obudowy. Okresowy sygnał nadzoru nadawany jest automatycznie. Dioda LED świeci się w czasie transmisji sygnału alarmu lub sabotażu, natomiast jest nieaktywna w trakcie nadawania sygnału nadzoru. Zasilanie urządzenia zapewnia umieszczona wewnątrz bateria litowa o napięciu 3 V.

Informacja o niskim stanie napięcia baterii

Kontaktrony PG8945 posiadają funkcję detekcji niskiego stanu napięcia baterii. Gdy urządzenie wykryje taki stan, informacja o usterce wysyłana jest do kompatybilnego odbiornika/centrali alarmowej. Dodatkowo urządzenie sygnalizuje o niskim stanie napięcia baterii aktywując diodę LED.

Konfiguracja urządzenia

Uwaga! W celu zachowania zgodności z wymaganiami FCC oraz IC RF, czujka powinna być zainstalowana z zachowaniem odstępu 20cm od przechodzących ludzi. Nie może także znajdować się w bezpośrednim sąsiedztwie innej działającej anteny lub nadajnika.

Uwaga! Urządzenie powinno być instalowane przez instalatora systemów alarmowych. Ryzyko pożaru w przypadku użycia innych baterii niż zalecane przez producenta. Podczas instalacji baterii należy zwrócić uwagę na polaryzację. Zużyte baterie należy utylizować zgodnie z regulacjami obowiązującymi w danym regionie. Baterie trzymać z dala od dzieci. W razie połamania należy niezwłocznie skontaktować się z lekarzem.

Baterii nie należy ładować.

Uwaga! Baterie powinny być wymieniane tylko i wyłącznie przez instalatora systemów alarmowych.

Opis elementów

- A. Elastyczny zatrzask
- B. Podstawa sabotażu oderwania od ściany
- C. Zatrzaski płytki PCB
- D. Otwory montażowe
- E. Otwór na przewody
- F. Dioda LED
- G. Listwa zaciskowa
- H. Przycisk zapisu „Enroll”
- I. Przełącznik sabotażowy
- J. Bańka kontaktronu na płytce PCB urządzenia
- K. Znacznik na obudowie urządzenia miejsca umieszczenia bańki kontaktronu
- L. Magnes
- M. Szczelina pomiędzy kontaktronem a magnesem (maks. 6mm)
- N. Rezystor 47kΩ
- O. Styki NC
- P. Styki NO

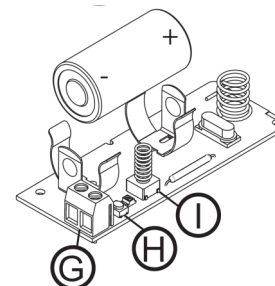
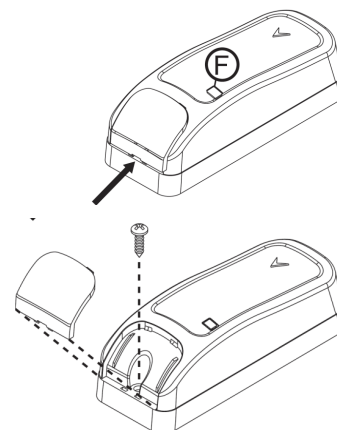
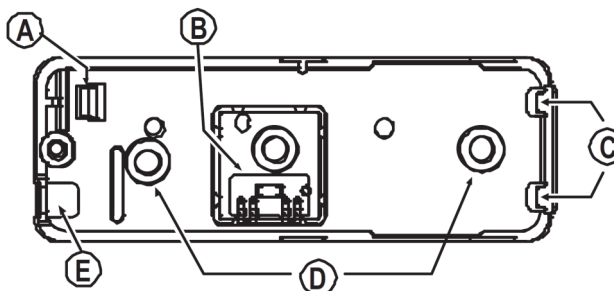
**Instalacja baterii**

1. Za pomocą płaskiego śrubokręta podważyć i zdjąć zaślepkę.
2. Odkręcić śrubę.
3. Zdjąć górną obudowę z dolnej.
4. Założyć baterię zwracając uwagę na polaryzację.
5. W przypadku korzystania z wejścia przewodowego podłączyć przewody urządzenia do listwy zaciskowej.

Uwaga! Urządzenie można przypisać do systemu w ciągu 48h od włożenia baterii. Po tym czasie jeżeli nie przypisano urządzenia, należy wyjąć baterię i włożyć ponownie by było możliwe jego przypisanie.

Uwaga! Po powrocie usterki baterii do stanu normalnego system może potrzebować do 5 minut by skasować usterkę z pamięci.

Przypisywanie urządzenia

Przypisywanie automatyczne

Aby przypisać czujkę należy:

1. Na klawiaturze wprowadzić [*][8] [kod instalatora] [804][000].
2. Nacisnąć i przytrzymać przycisk zapisu „Enroll” do momentu zapalenia się diody LED na stałe. Następnie zwolnić przycisk. Na klawiaturze zostanie wyświetlony numer ID urządzenia.
3. Nacisnąć [*] by potwierdzić wyświetlony numer seryjny urządzenia.
4. Wprowadzić 3 cyfrowy numer linii.
5. Wprowadzić 3 cyfrowy numer typu linii.
6. Wprowadzić numery podsystemów, w których czujka ma pracować i nacisnąć przycisk [#]. W przypadku korzystania z klawiatury LCD, przy użyciu kursorów wybrać żądane podsystemy, wybór akceptować [*].
7. Na klawiaturze LCD wybrać nazwę linii korzystając z biblioteki wyrazów lub wprowadzić nazwę ręcznie.

Przypisywanie ręczne

1. Informacje dotyczące ręcznego przypisywania urządzeń znajdują się w instrukcji instalacji i programowania modułu HSM2HOST.
2. Po ręcznym przypisaniu urządzenia, nacisnąć przycisk „Enroll”.

Test lokalizacji oraz instalacji urządzenia

Przed ostateczną instalacją jakiegokolwiek urządzenia bezprzewodowego należy w miejscu, gdzie urządzenie ma być zainstalowane wykonać test lokalizacji.

1. Zdjąć przednią osłonę urządzenia, styk sabotażowy zostanie naruszony.
2. Założyć ponownie przednią osłonę urządzenia tak aby styk sabotażowy został zamknięty (stan normalny). Urządzenie wejdzie na okres 15 minut w tryb testu lokalizacji.
3. Naruszyć urządzenie poprzez otwarcie drzwi lub okna a następnie sprawdzić czy czerwona dioda LED sygnalizująca naruszenie miga.
4. Po 2 sekundach od naruszenia dioda mignie 3 razy informując o sile sygnału radiowego odbieranego przez urządzenie. Tabela poniżej opisuje wskazania diody LED w zależności od siły sygnału odbieranego przez kontaktron.

Wskazania diody LED	Siła sygnału
Zielona dioda LED miga	Bardzo dobra siła sygnału
Pomarańczowa dioda LED miga	Dobra siła sygnału
Czerwona dioda LED miga	Słaba siła sygnału
Żadna z diod nie miga	Brak komunikacji

Uwaga! Poziom sygnału powinien zapewniać pewność działania systemu. Dlatego wskazanie „słaby” jest niedopuszczalne. Jeżeli otrzymano wskazanie „słaby” należy zmienić lokalizację urządzenia, tak aby w ponownym teście otrzymać sygnał o poziomie przynajmniej „dobry”.

Więcej informacji na temat testów diagnostycznych znajduje się w instrukcji instalacji systemu.

Szerokość szczeliny pomiędzy kontaktronem a magnesem

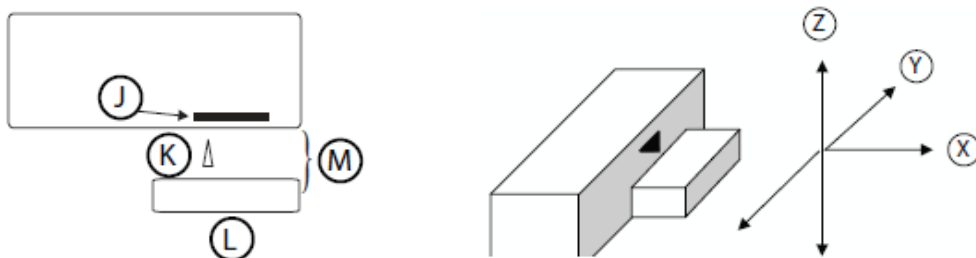

Kierunek ruchu magnesu	Elementy wykonane z metalu		Elementy wykonane z innego materiału niż metal	
	Zwieranie	Rozwieranie	Zwieranie	Rozwieranie
Oś X	8mm	11mm	19mm	23mm
Oś Y	8mm	9mm	14mm	15mm
Oś Z	7mm	13mm	24mm	30mm
Rekomendowana maksymalna szerokość szczeliny wynosi 6mm				

Montaż urządzenia

Zaleca się mocowanie nadajnika w górnej części drzwi lub okna na ich nieruchomych częściach. Magnes należy przymocować do poruszających się elementów drzwi lub okna. Należy upewnić się, że magnes znajduje się nie dalej jak 6 mm od znacznika lokalizacji na kontaktronie.

Uwaga! Po zdjęciu obudowy sygnał sabotażu urządzenia zostanie natychmiastowo wysłany do odbiornika. Aby nie pozostawiać odbiornika w stanie sabotażu przed usunięciem baterii należy wcisnąć styk sabotażowy nadając sygnał resetu alarmu a następnie usunąć baterię.

Uwaga! Urządzenie posiada tylny sabotaż (opcja) umieszczony pod płytką PCB. Gdy płytka jest poprawnie zamontowana w obudowie, przycisk sabotażu dociśnięty jest do podstawy sabotażowej umieszczonej w tylnej obudowie. Należy upewnić się, że podstawa sabotażowa jest przykręcona do powierzchni montażowej. W przypadku próby zerwania urządzenia podstawa sabotażowa wyłamuje się, co powoduje alarm sabotażowy.

Montaż urządzenia przy użyciu wkrętów

1. Po zdjęciu górnej obudowy urządzenia, delikatnie odgiąć zatrzask i wyjąć płytkę PCB.
2. Zaznaczyć miejsca na dwa otwory montażowe, następnie wywiercić otwory.
3. Przy użyciu 2 wkrętów przykręcić tylną obudowę do powierzchni montażowej.
4. Za pomocą dwóch wkrętów przymocować podstawę magnesu w odległości nie większej niż 6 mm od znacznika na kontaktronie.
5. Przymocować magnes do podstawy.

Montaż urządzenia przy użyciu taśmy samoprzylepnej

1. Zerwać papier zabezpieczający z dwóch kawałków dwustronnej taśmy samoprzylepnej. Następnie przykleić taśmę do kontaktronu i magnesu.
2. Przykleić kontaktron oraz magnes w wybranym miejscu.

Okablowanie dodatkowego wejścia przewodowego

1. Podłączyć wyjście alarmowe detektora do zacisków wejścia na liście zaciskowej kontaktronu.
2. Jeżeli wejście dodatkowe jest zdefiniowane jako NC styki NC detektora należy podłączyć bez żadnych rezystorów (rezystor EOL nie jest wymagany).
3. Jeżeli wejście dodatkowe jest zdefiniowane jako NO styki NO detektora należy podłączyć bez żadnych rezystorów (rezystor EOL nie jest wymagany).
4. Jeżeli wejście dodatkowe jest zdefiniowane jako parametryczne EOL należy wykorzystać detektory typu NC lub NO i podłączyć rezystor 47k Ω w najdalszej części obwodu (patrz rysunek poniżej).

Rysunek przedstawia przykład okablowania z rezystorem EOL.

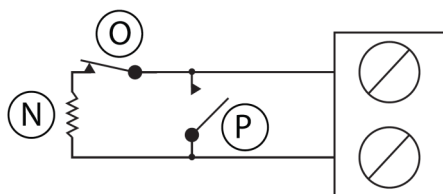

Uwaga! Rozwarcie lub zwarcie wejścia powoduje wysłanie informacji o alarmie do centrali alarmowej.

Programowanie urządzenia

Aby wejść w tryb programowania opcji urządzeń bezprzewodowych należy wprowadzić [804][3 cyfrowy numer linii].

Opcje przełączalne urządzenia

[001][01] - Dioda LED (fabrycznie T - włączone)

Opcja pozwala na określenie czy dioda LED ma być aktywna w przypadku wystąpienia zdarzenia alarmowego.

[001][02] - Kontaktron (fabrycznie T - włączone)

Opcja pozwala włączyć/wyłączyć w urządzeniu funkcję pracy jako kontaktron.

[001][03] - Dodatkowe wejście (fabrycznie N - włączone)

Opcja pozwala włączyć/wyłączyć dodatkowe wejście w urządzeniu.

[001][04] - Nadzór urządzenia (fabrycznie T - włączone)

Opcja pozwala włączyć/wyłączyć funkcję nadzoru urządzenia.

[002] Wybór parametryzacji dodatkowego wejścia przewodowego (fabrycznie - [01])

[00] Wejście nieaktywne

[01] Pojedynczy rezystor EOL

[02] Styki normalnie otwarte NO

[03] Styki normalnie zamknięte NC

Specyfikacja techniczna

Częstotliwość pracy	PG8945: 868MHz
Protokół komunikacji	Power G
Wejście alarmowe	1 wbudowane na płycie PCB urządzenia
Nadzór	Wysyłany co 4 minuty
Alarm sabotażowy	Raportowany natychmiastowo w momencie wywołania sabotażu
Bateria	3V litowa, CR123A, producent GP
Żywotność baterii	8 lat
Nadzór baterii	Niski stan napięcia baterii jest sygnalizowany poprzez dodanie znacznika „słaba bateria” do dowolnej transmisji oraz natychmiastowo po wykryciu tego typu usterki
Temperatura pracy	- 10°C do 55°C
Wilgotność	93% bez kondensacji
Wymiary	81mm x 34mm x 25mm
Waga	53g
Maks. długość przewodu wyprowadzonego z wyjścia AUX	10m, średnica przewodu 0.32mm ²
Rezystor parametryczny	47kΩ
Kompatybilne odbiorniki	Częstotliwość 868MHz: HSM2HOST8, HS2LCDRF(P)8, HS2ICNRF(P)8, PG8920



Urządzenia PG8945 są zgodne z wymogami RTTE - Dyrektywa 1999/5/EC. Urządzenia PG8945 dostały certyfikat wydany przez jednostkę certyfikacyjną Telefication i spełniają wymogi następujących norm: EN50131-2-6, EN50131-1 GRADE 2, CLASS II, EN50131-6 Typ C. Telefication BV poddał jedynie certyfikacji urządzenia pracujące na częstotliwości 868MHz. Zgodnie z normą EN50131-1:2006 oraz A1:2009 urządzenia te mogą być instalowane w systemach alarmowych wymagających klasy ochrony Grade 2, oraz klasy środowiskowej II.

NOTATKI

Ograniczona Gwarancja

Digital Security Controls (DSC) gwarantuje nabywcy, że przez okres dwunastu miesięcy od daty nabycia, podczas normalnego użytkowania produkt będzie wolny od wad materiałów i wykonania. W czasie trwania okresu gwarancji DSC przeprowadzi, według własnego uznania naprawę lub wymianę każdego wadliwego produktu, po dostarczeniu produktu do wykonawcy bez obciążania klienta za robociznę i materiały.

Warunki, które powodują utratę gwarancji

Niniejsza gwarancja ma zastosowanie tylko do wad części i wykonania, związanych znormalnym użytkowaniem. Gwarancja nie obejmuje:

- uszkodzenia powstałego w trakcie wysyłki lub przenoszenia;
- uszkodzeń spowodowanych przez siły natury, takie jak pożar, powódź, wiatr, trzęsieniem ziemi lub błyskawica;
- uszkodzeń powstałych z przyczyn, które są poza kontrolą DSC, takich jak zbyt wysokie napięcie, wstrząs mechaniczny lub szkody powstałe na skutek działania wody;
- uszkodzeń spowodowanych przez nieautoryzowane przyłączenia, poprawki, modyfikacje lub przedmioty obce;
- uszkodzeń spowodowanych peryferiami (chyba, że zostały one dostarczone przez DSC);
- uszkodzeń spowodowanych niezapewnieniem produktom odpowiedniego środowiska instalacyjnego;
- uszkodzeń spowodowanych zastosowaniem produktów do celów innych niż te do jakich zostały zaprojektowane;
- uszkodzeń spowodowanych niewłaściwym serwisowaniem;
- uszkodzeń wynikających z innych nadużyć, niewłaściwego użycia, lub niewłaściwego zastosowania produktów.

Wyłączenie odpowiedzialności z tytułu gwarancji

Poniszka gwarancja zawiera pełną gwarancję i zastępuje każdą i wszystkie inne gwarancje, wyrażone lub dorozumiane (łącznie ze wszystkimi gwarancjami dorozumianymi zwyczajnie przydatności lub gwarancji przydatności do celów specyficznych) jak też wszystkie inne obowiązki i zobowiązania ze strony Digital Security Controls. DSC nie bierze na siebie odpowiedzialności za, ani też nie upoważnia nikogo kto rości sobie do tego prawo, do modyfikowania lub wprowadzania zmian do tej gwarancji w jej imieniu, ani też nie bierze odpowiedzialności za jakiegokolwiek inne gwarancje lub zobowiązania dotyczące tego produktu. To wyłączenie odpowiedzialności z tytułu gwarancji i ograniczonej gwarancji wynika z przepisów prawnych obowiązujących w prowincji Ontario, Kanada.

UWAGA: Digital Security Controls zaleca regularne testowanie całego systemu. Jednakże, mimo częstych testów, w związku z, ale nie wyłącznie, ingerencją kryminalną lub zakłóceniami elektrycznymi, możliwe jest, że produkt nie spełni oczekiwań.

LICENCJA NA OPROGRAMOWANIE

Niniejsze OPROGRAMOWANIE jest chronione prawami autorskimi

i międzynarodowymi umowami i ochronie praw autorskich, a także innymi prawami

i umowami o ochronie własności intelektualnej. OPROGRAMOWANIE jest udostępniane na podstawie licencji, a nie sprzedawane.

1. UDZIELENIE LICENCJI — Na mocy niniejszej Umowy Licencyjnej przysługują Użytkownikowi następujące prawa:

(a) Instalacja i użytkowanie oprogramowania — każda nabyta licencja udziela Użytkownikowi prawa do jednej zainstalowanej kopii OPROGRAMOWANIA.

(b) Przechowywanie/Użytkowanie w sieci — OPROGRAMOWANIA nie można instalować, udostępniać, wyświetlać, uruchamiać, współużytkować ani użytkować jednocześnie na różnych komputerach, w tym na stacjach roboczych, terminalach ani innych urządzeniach elektronicznych („Urządzeniach”). Oznacza to, że jeśli Użytkownik posiada więcej niż jedną stację roboczą, Użytkownik musi nabyć licencję dla każdej stacji roboczej, na której OPROGRAMOWANIE będzie używane.

(c) Kopia zapasowa — Użytkownik może tworzyć kopie zapasowe OPROGRAMOWANIA, jednak nie więcej niż jedną kopię zapasową w danej chwili na jedną zainstalowaną licencję. Użytkownik może tworzyć kopie zapasowe wyłącznie do celów archiwizacji. Użytkownik nie ma prawa tworzyć kopii OPROGRAMOWANIA, w tym drukowanych materiałów dostarczonych

z OPROGRAMOWANIEM, inaczej niż w sposób jawnie dozwolony w tej Umowie Licencyjnej.

2. INNE PRAWA I OGRANICZENIA

(a) Ograniczenie odtwarzania, dekompilacji i dezasemblacji — Odtwarzanie, dekompilacja i dezasemblacja OPROGRAMOWANIA jest zabroniona, z wyjątkiem sytuacji, gdy niezależnie od niniejszego ograniczenia działania takie są dozwolone przez prawo właściwe i tylko w zakresie takiego zezwolenia. Użytkownik nie może dokonywać zmian ani wprowadzać modyfikacji OPROGRAMOWANIA bez pisemnego zezwolenia firmy DSC. Użytkownik nie może usuwać informacji, oznaczeń ani etykiet z OPROGRAMOWANIA.

Użytkownik ma obowiązek powziąć zasadne kroki, aby zapewnić przestrzeganie warunków niniejszej Umowy Licencyjnej.

(b) Rozdzielanie komponentów — Na OPROGRAMOWANIE jest udzielana licencja jako na pojedynczy produkt. Komponentów składowych oprogramowania nie można rozdzielać i używać z więcej niż jedną jednostką sprzętową.

(c) Jeden ZINTEGROWANY PRODUKT — Jeśli Użytkownik nabył OPROGRAMOWANIE razem ze SPRZĘTEM, wówczas udzielona licencja obejmuje OPROGRAMOWANIE i SPRZĘT jako jeden zintegrowany produkt. W takim przypadku OPROGRAMOWANIA można używać wyłącznie razem ze SPRZĘTEM zgodnie z warunkami tej Umowy Licencyjnej.

(d) Wynajem — Użytkownik nie ma prawa wynajmować, wypożyczać lub odstępować OPROGRAMOWANIA. Użytkownik nie ma prawa udostępniać oprogramowania stronom trzecim ani publikować go na serwerze lub w witrynie internetowej.

(e) Przeniesienie oprogramowania — Użytkownik może przenieść wszystkie prawa wynikające z niniejszej Umowy Licencyjnej wyłącznie na zasadzie trwałej sprzedaży lub przekazania SPRZĘTU, pod warunkiem, że Użytkownik nie zachowa żadnych kopii, przekaże całość produktu OPROGRAMOWANIA (w tym wszystkie komponenty składowe, nośniki i materiały drukowane, wszelkie aktualizacje oraz tę Umowę Licencyjną), oraz pod warunkiem, że otrzymujący wyrazi zgodę na warunki tej Umowy Licencyjnej. Jeśli PRODUKT OPROGRAMOWANIE jest aktualizacją, muszą także zostać przekazane wszelkie poprzednie wersje PRODUKTU OPROGRAMOWANIA.

(f) Rozwiązanie Umowy Licencyjnej — Niezależnie od jakichkolwiek innych uprawnień, firma DSC ma prawo rozwiązać niniejszą Umowę Licencyjną, jeśli Użytkownik nie przestrzega jej warunków i postanowień. W takim przypadku użytkownik ma obowiązek zniszczyć wszystkie kopie tego OPROGRAMOWANIA

i wszystkie jego komponenty składowe.

(g) Znaki towarowe — Niniejsza Umowa Licencyjna nie udziela Użytkownikowi żadnych praw do znaków towarowych lub znaków usługowych firmy DSC ani jej dostawców.

3. PRAWO AUTORSKIE — Wszystkie prawa własności oraz prawa własności intelektualnej do OPROGRAMOWANIA (łącznie z wszelkimi obrazami, fotografiami i tekstem wchodzącymi w skład OPROGRAMOWANIA), jak również do załączonych materiałów drukowanych oraz do wszelkich kopii tego OPROGRAMOWANIA, stanowią własność firmy DSC lub jej dostawców. Użytkownik nie ma prawa kopiować materiałów drukowanych dostarczonych z OPROGRAMOWANIEM. Wszystkie prawa własności oraz prawa własności intelektualnej do treści, do których OPROGRAMOWANIE zapewnia dostęp, należą do właścicieli tych treści i mogą być chronione prawem autorskim oraz innym ustawodawstwem i umowami międzynarodowymi o ochronie praw własności intelektualnej. Niniejsza Umowa Licencyjna nie daje Licencjodawcy żadnych praw do użytkowania takich treści. Wszystkie prawa nie udzielone w sposób jawny w tej Umowie Licencyjnej są zastrzeżone przez firmę DSC i jej dostawców.

4. OGRANICZENIA EKSPORTOWE — Użytkownik wyraża zgodę na nieeksportowanie i niereeksportowanie OPROGRAMOWANIA do żadnego kraju, osoby fizycznej lub prawnej, podlegających ograniczeniom eksportowym nałożonym przez prawo kanadyjskie.

5. JURYSDYKCJA W ZAKRESIE ROZSTRZYGANIA SPORÓW — W odniesieniu do tej Umowy Licencyjnej prawem właściwym jest prawo prowincji Ontario w Kanadzie.

6. ROZSTRZYGANIE SPORÓW — Wszelkie spory powstałe w związku z tą Umową Licencyjną będą rozstrzygane w sposób ostateczny i wiążący zgodnie

z ustawą Arbitration Act, a strony zobowiązują się wykonać decyzję ciała arbitrażowego. Miejscem arbitrażu będzie Toronto w Kanadzie, a językiem arbitrażu będzie język angielski.

7. OGRANICZONA GWARANCJA

(a) BRAK GWARANCJI — FIRMA DSC UDOSTĘPNIŁA OPROGRAMOWANIE „TAK JAK JEST” („AS IS”), BEZ GWARANCJI. FIRMA DSC NIE GWARANTUJE, ŻE OPROGRAMOWANIE SPEŁNIA WYMAGANIA NABYWCY ANI ŻE OPROGRAMOWANIE BĘDZIE DZIAŁAŁ W SPOSÓB NIEPRZERWANY I WOLNY OD BŁĘDÓW.

(b) ZMIANY ŚRODOWISKA UŻYTKOWANIA — Firma DSC nie ponosi odpowiedzialności za problemy spowodowane zmianami w środowisku użytkownika SPRZĘTU, ani za problemy wynikające z interakcji OPROGRAMOWANIA z oprogramowaniem lub sprzętem firm innych niż DSC.

(c) OGRANICZENIE ODPOWIEDZIALNOŚCI; GWARANCJA ODZWIERCIEDLA OBCIĄŻENIE RYZYKIEM — W ŻADNEJ SYTUACJI, JEŚLI JAKIEKOLWIEK PRZEPISY PRAWA STANOWIĄ O ISTNIENIU GWARANCJI LUB WARUNKÓW NIE ZAWARTYCH W NINIEJSZEJ UMOWIE LICENCYJNEJ, CAŁKOWITA ODPOWIEDZIALNOŚĆ FIRMY DSC NA MOCY JAKIEGOKOLWIEK ZAPISU NINIEJSZEJ UMOWY LICENCYJNEJ BĘDZIE OGRANICZONA DO WIĘKSZEJ Z DWÓCH KWOT: KWOTY ZAPŁACONEJ PRZEZ UŻYTKOWNIKA ZA OPROGRAMOWANIE LUB KWOTY 5,00 DOLARÓW KANADYJSKICH (5,00 CAD\$). ZE WZGLĘDU NA TO, ŻE USTAWODAWSTWA NIEKTÓRYCH KRAJÓW NIE PRZEWIJDUJĄ WYŁĄCZENIA ANI OGRANICZENIA ODPOWIEDZIALNOŚCI Z TYTUŁU SZKÓD UBOCZNYCH LUB SZKÓD, KTÓRYCH NIE MOŻNA BYŁO PRZEWIJDZIEĆ PRZY ZAWIERANIU UMOWY, POWYŻSZE OGRANICZENIE MOŻE NIE MIEĆ ZASTOSOWANIA W PRZYPADKU NIEKTÓRYCH UŻYTKOWNIKÓW.

(d) WYŁĄCZENIE ODPOWIEDZIALNOŚCI — NINIEJSZY DOKUMENT ZAWIERA CAŁOŚĆ UDZIELANEJ GWARANCJI I ZASTĘPUJE WSZELKIE INNE GWARANCJE, JAWNE LUB DOROZUMIANE (W TYM WSZELKIE DOROZUMIANE GWARANCJE PRZYDATNOŚCI HANDLOWEJ LUB PRZYDATNOŚCI DO OKREŚLONEGO CELU) ORAZ WSZELKIE INNE OBLIGACJE LUB ZOBOWIĄZANIA FIRMY DSC. FIRMA DSC NIE UDZIELA ŻADNEJ INNEJ GWARANCJI. FIRMA DSC NIE ZEZWAŁA I NIE UDZIELA AUTORYZACJI ŻADNYM OSOBOM TRZECIM ŚWIADCZĄCYM, ŻE DZIAŁAJĄ W JEJ IMIENIU, DO MODYFIKOWANIA LUB WPROWADZANIA ZMIAN W TEJ GWARANCJI ANI DO UDZIELANIA ŻADNYCH INNYCH GWARANCJI LUB PRZYJMOWANIA ODPOWIEDZIALNOŚCI W ZWIĄZKU Z TYM OPROGRAMOWANIEM.

(e) OGRANICZENIE ODPOWIEDZIALNOŚCI I WYŁĄCZNE ŚRODKI ODSZKODOWAWCZE — FIRMA DSC W ŻADNYM WYPADKU NIE BĘDZIE PONOSIĆ ODPOWIEDZIALNOŚCI ZA ŻADNE SZKODY, SPECJALNE, PRZYPADKOWE, WYNIKOWE LUB POŚREDNIE, W OPARCIU O NARUSZENIE GWARANCJI, NARUSZENIE UMOWY, NIEDBAŁOŚĆ, ODPOWIEDZIALNOŚĆ BEZPOŚREDNIA LUB JAKĄKOLWIEK INNĄ TEORIĘ PRAWNĄ. DO TAKICH SZKÓD NALEŻĄ MIĘDZY INNYMI UTRATA ZYSKU, UTRATA PRODUKTU OPROGRAMOWANIA LUB JAKIEGOKOLWIEK POWIĄZANEGO SPRZĘTU, KOSZT KAPITAŁOWY, KOSZ ZAMIENNIKA LUB SPRZĘTU ZASTĘPCZEGO, URZĄDZEŃ LUB USŁUG, POŚWIĘCONY CZAS NABYWCY, ROSZCZENIA STRON TRZECICH, W TYM KLIENTÓW, ORAZ SZKODY DLA MIENIA



29010241R002